

4
de
gi
şik

bir tasarım
yarışması

-TAŞ-

KEREM AYDIN

HAZ MARBLE

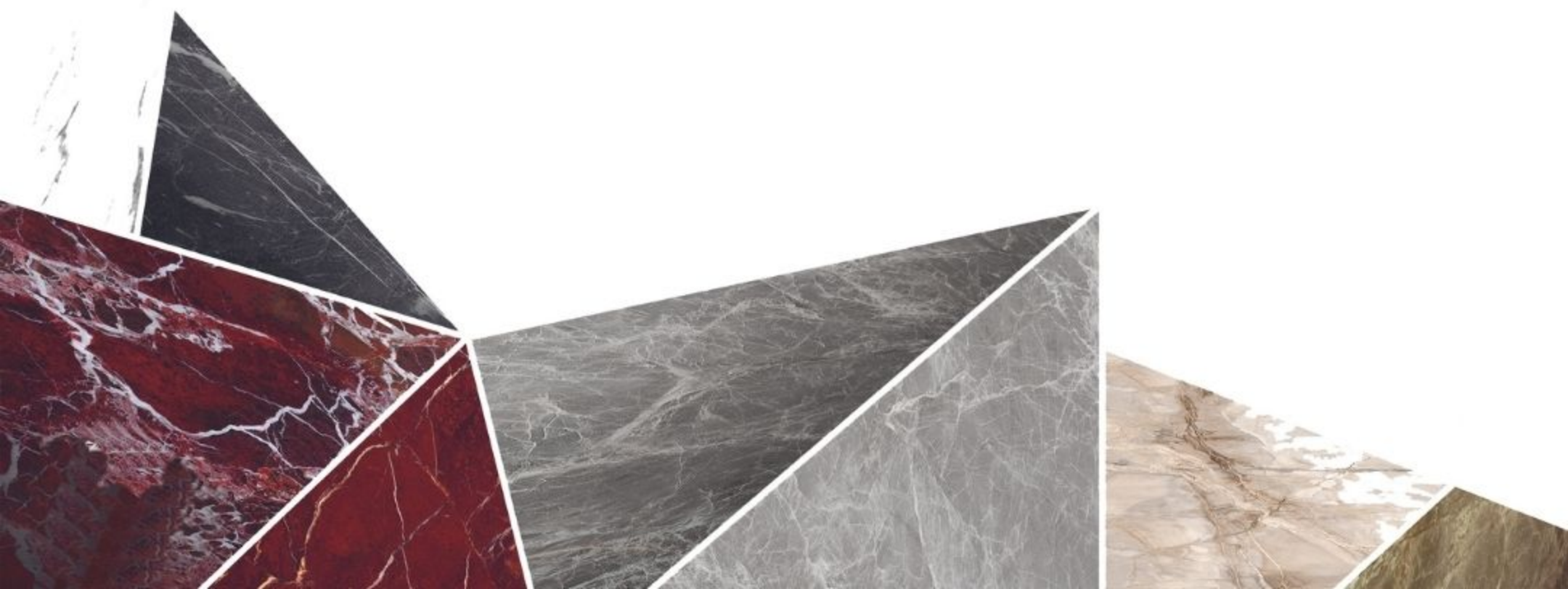



Tasarımda ön plana aldığım fikir "Taşın hissini vermek" oldu. Bu fikirden yola çıkarak acaba taşı önceden belirlenmiş bir forma kısıtlamaktansa sahip olduğu vahşi hali ile hayatımıza alabilir miyiz diye sorguladım.

İlham almak için kültürümüzde taşı nasıl kullandığımızı araştırmak istedim. Araştırmalarım beni Siverek'in geleneksel "kara taş evlerine" getirdi.

Bu yığma taşlarla yapılan evlerin duvarlarındaki bazı taşların cepheden uzanarak çeşitli işlevler kazandığını gördüm.



"Siverek Kara Taş Evi duvarı"

Bu fikirden yola çıkarak banyolarımızda eksikliğini gördüğüm bir problemi çözmek istedim, şampuanların, sabunların konabileceği, duş yaparken oturabileceğimiz bir yer.

Bunun da banyo duvarına monte edilebilecek minimum müdahale edilmiş taşlarla yapılabileceğini düşündüm. Bu çıkıntı yapan taşların aralarındaki taşlar ise atmosferi güçlendirmek için eklenmiş taşlardır.

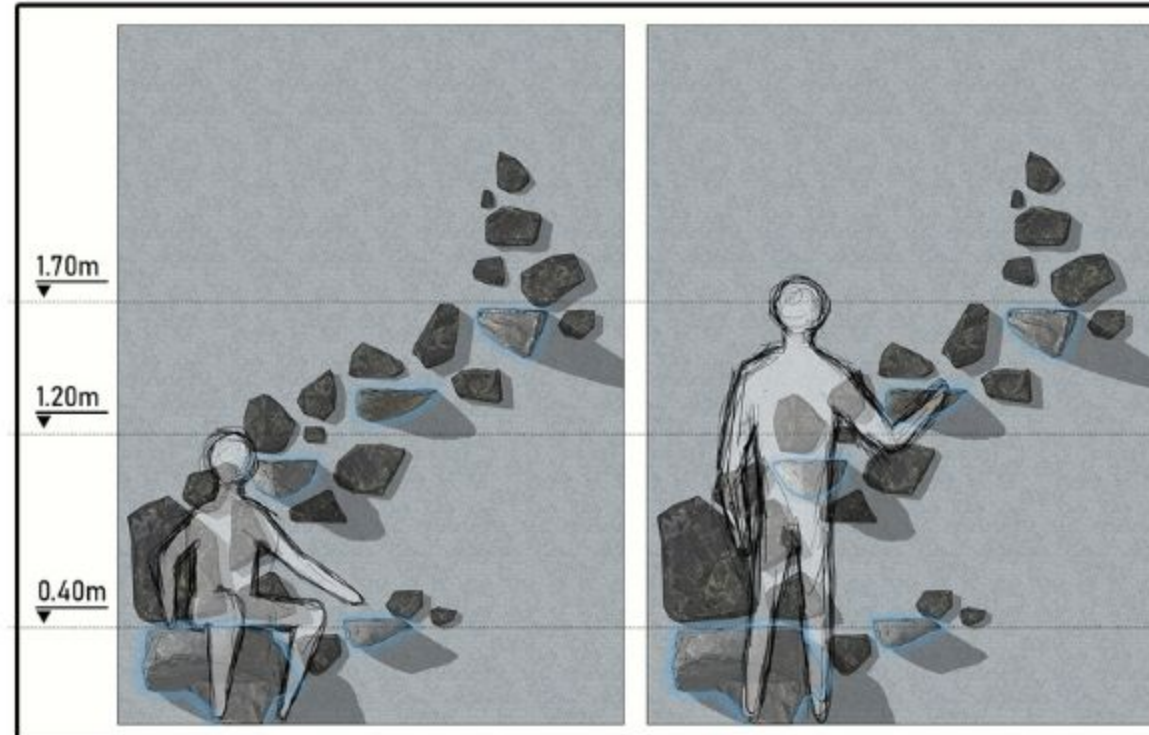

1. Aşama:
Yabani Taş



2. Aşama:
Duvar bağlantısının
kesilmesi

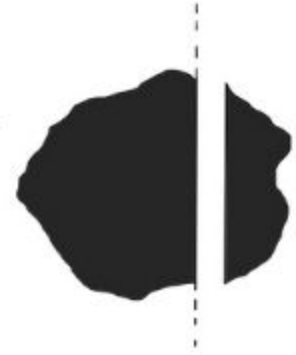

3. Aşama:
Düz yüzey oluşturma



4. Aşama:
Destek elemanı için
oyuk açılması

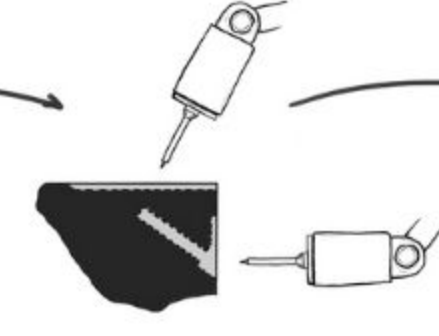

5. Aşama:
İzolasyon katmanının
uygulanması

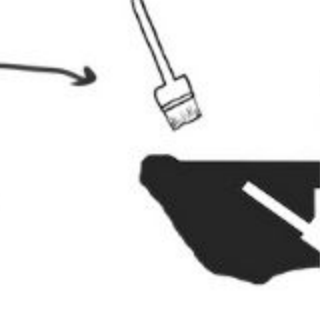

6. Aşama:
Destek elemanı ile
duvara monte edilmesi

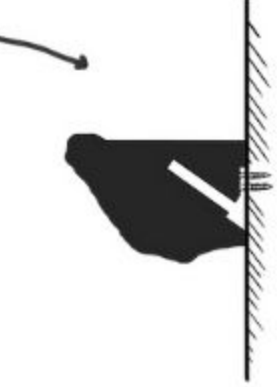

Kara Taş banyonun gerçekleştirilmesi için iki ana elemana ihtiyaç vardır. Bunlardan ilki işlenmiş bir yabani taş ve duvara takılmasını sağlayan paslanmaz çelik bağlantı elemanı.

Tasarım malzemesi olarak "bazalt" doğal taşı düşünmü. Bunun üç temel nedeni var, bazaltın dayanıklı bir taş olması ve ince detay çalışmaya uygun olması, kolay bulunabilir olması ve izolasyon malzemeleri ile uyumlu çalışması.

Ancak bence bu tasarımın ön plana çıkabildiği noktalarından biri her tasarımın birbirinden farklı olabilmesi. Hiçbir taş birbirine benzemeyecektir, bu yüzden her banyoda da farklı bir his olacaktır.

Bu yüzden tek bir doğal taş ile bu projeye yaklaşmaktansa farklı bölgelerden edinilen farklı taşlara da imkan sağlanmalı.
(Su, nem ve izolasyon malzemesine dayanıklı olması koşuluyla)

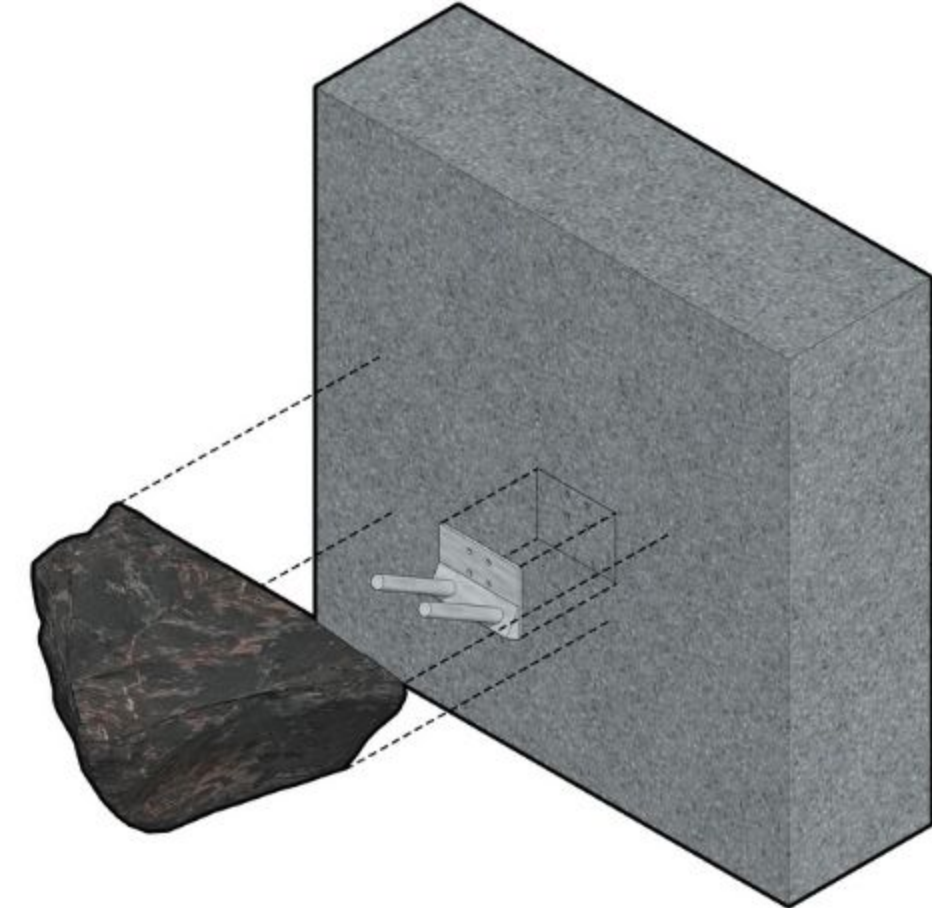
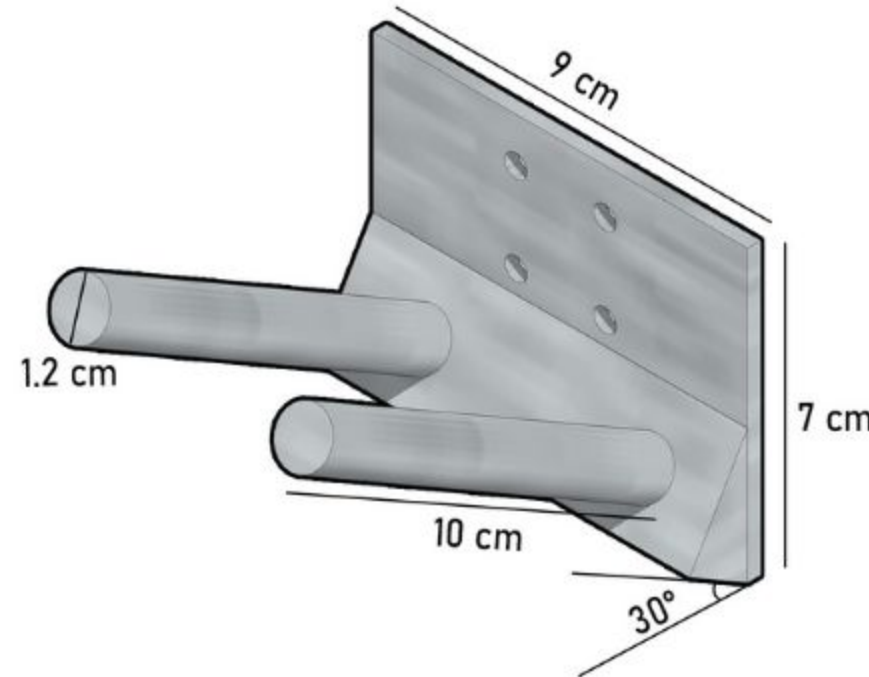

Tasarımda ön plana aldığım fikir "Taşın hissini vermek" oldu. Bu fikirden yola çıkarak acaba taşı önceden belirlenmiş bir forma kısıtlamaktansa sahip olduğu vahşi hali ile hayatımıza alabilir miyiz diye sorguladım.

Kara Taş banyo fikrinden sonra taşın vahşi hali ile kullanılması fikri başka nereye evrilebilir diye düşündüm.

Duvarlarımızda kullandığımız raflarımız da taşın organik formunda olsa nasıl olurdu? diye sordum. Duvardan çıkan doğal taşların tuttuğu bir mermer doğal taş.

Bu fikirde de yine potansiyelli gördüğüm kısmı müşteriye göre özelleşebilmesi, farklı bölgelere farklı doğal taş dokusu sunulabilmesi oldu.

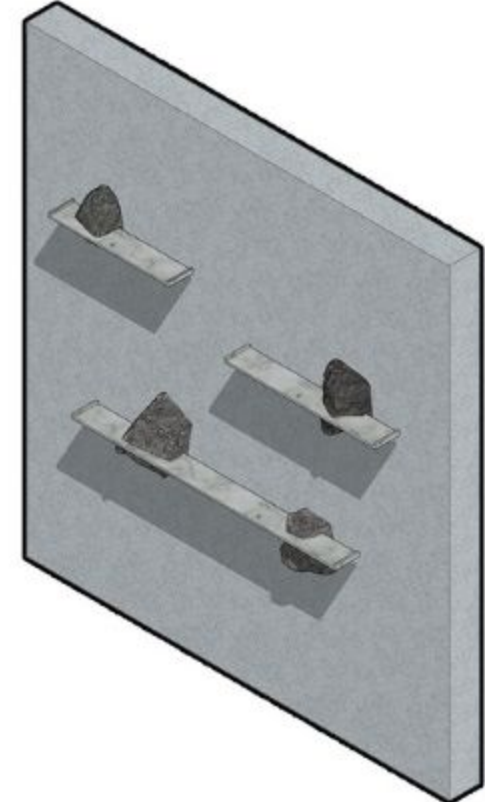
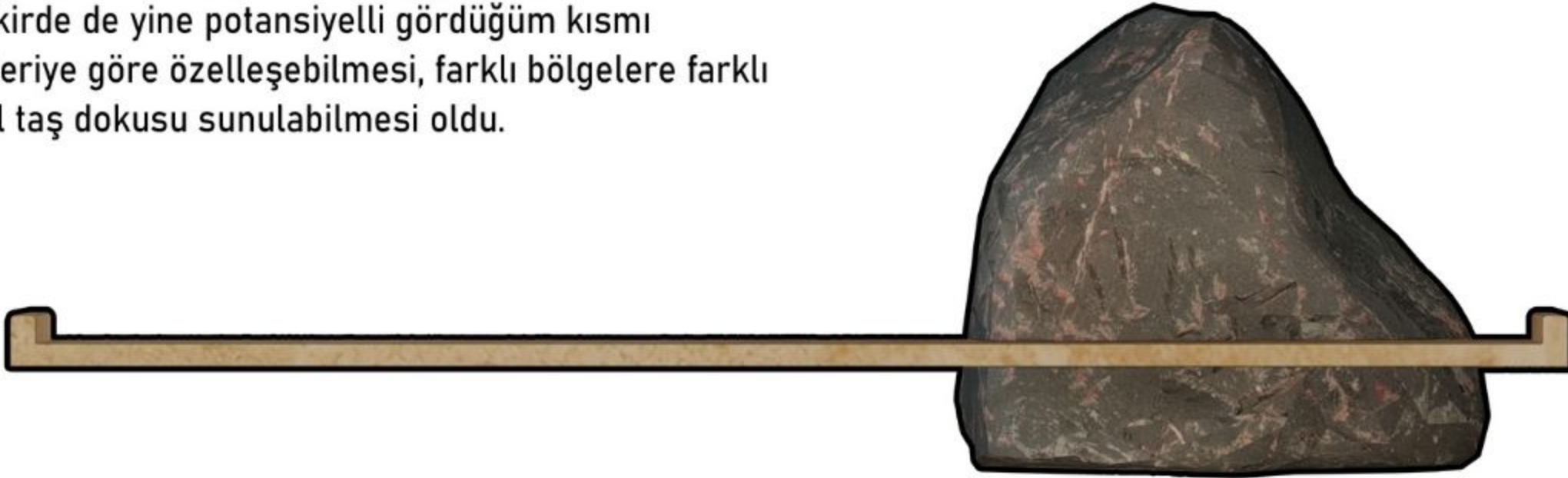

Asma Taş

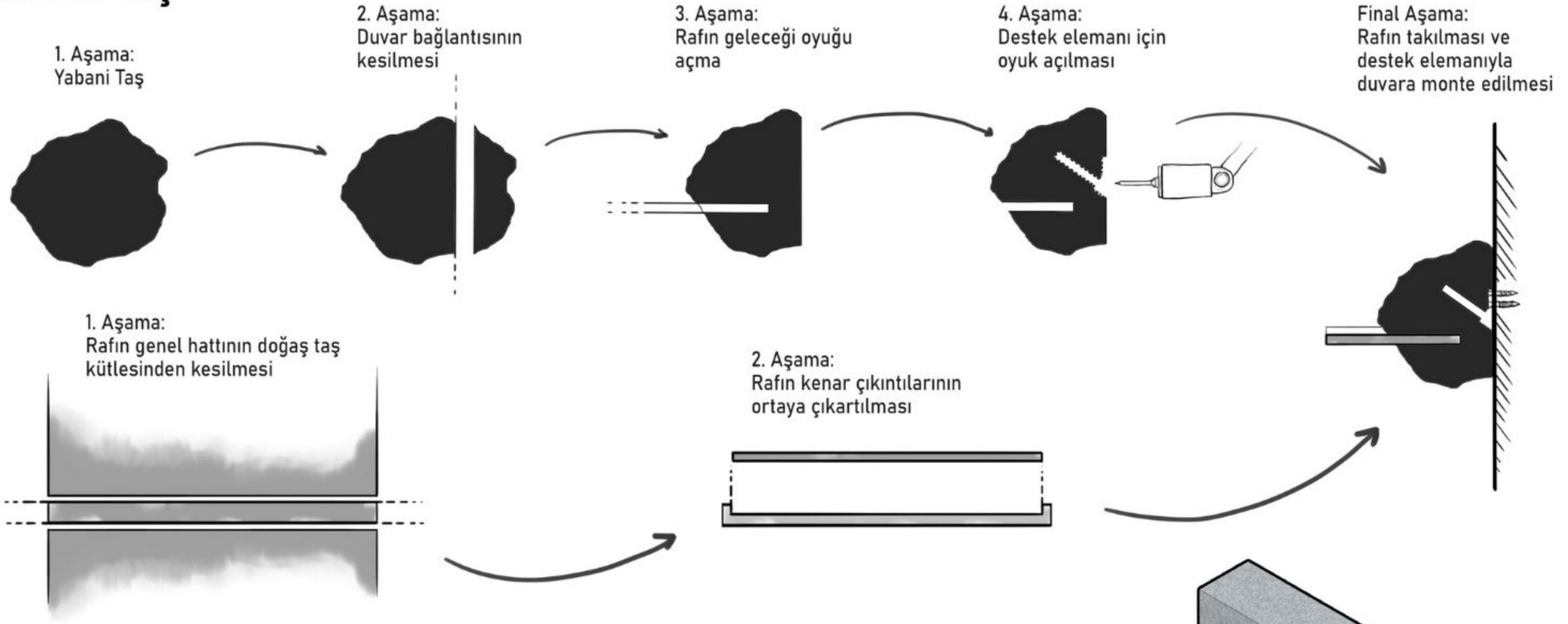

Asma Taş'ın üç ana elemanı bulunur. Bunlardan ilki işlenmiş yabani taş, ikincisi duvar bağlantı elemanı, üçüncüsü ise rafı oluşturan taştır.

Yabani taş için malzeme bütünlüğü açısından bazalt düşündüm, rafı oluşturacak taş için de oniks mermeri.

Asma Taş tasarımında da elde edilen farklı taşlardan birbirine benzemeyen raf tasarımları çıkacaktır. Bu yüzden de asma taşın hangi doğal taştan olabileceği esneklik gösterebilir, yeterli dayanımda olduğu sürece.

